

**อิทธิพลของความเคร่งศาสนา ความรู้สึกแปลกแยก
และค่านิยมประชาธิปไตยที่มีต่อพฤติกรรมแบบประชาธิปไตย
(การมีส่วนร่วมทางการเมือง และการต่อต้านเผด็จการ)**

**The Influence of Religiosity, Alienation and Democratic Values on
Democratic Behaviors (Political Participation and Anti – Dictator Rule)**

มาริช คุณากร ณรงค์ กุลนิเทศ และ อิมรอน มะลูลีม

บทคัดย่อ

วัตถุประสงค์ของการวิจัยมี 2 ประการ ประการแรก เพื่อทราบข้อมูลพื้นฐานเกี่ยวกับ ความเคร่งศาสนา ค่านิยมประชาธิปไตย ความรู้สึกแปลกแยก และ พฤติกรรมแบบประชาธิปไตยของอาจารย์ และ นักศึกษาระดับมหาวิทยาลัยของรัฐ ประการสอง เพื่อวิเคราะห์ความสัมพันธ์ และ อิทธิพล ระหว่าง ความเคร่งศาสนา ค่านิยมประชาธิปไตย ความรู้สึกแปลกแยก และ พฤติกรรมแบบประชาธิปไตย โดยใช้กลุ่มตัวอย่าง จำนวน 614 ตัวอย่าง เป็นอาจารย์ 218 ตัวอย่าง และ นักศึกษา 396 ตัวอย่าง สุ่มตัวอย่างแบบหลายขั้นตอน (Multi-stage) และ วิเคราะห์ข้อมูลด้วยโปรแกรม LISREL ผลสรุปพบว่า ประการแรก อาจารย์ และ นักศึกษามีระดับความเคร่งศาสนา น้อย มีความรู้สึกแปลกแยกไม่มาก มีค่านิยมประชาธิปไตยปานกลาง และ ไม่ค่อยแสดงพฤติกรรมแบบประชาธิปไตย ในภาพรวมพบว่า ทั้ง 4 ตัวแปร มีความสัมพันธ์กันอย่างมีนัยสำคัญทางสถิติ ยกเว้น ความสัมพันธ์ ระหว่าง ความรู้สึกแปลกแยก กับความเคร่งศาสนา และ ความรู้สึกแปลกแยก กับ ค่านิยมประชาธิปไตย อย่างไรก็ตาม เมื่อแยกวิเคราะห์วิเคราะห์ความสัมพันธ์เป็นคู่ๆ พบว่า ค่านิยมประชาธิปไตยมีอิทธิพลเชิงบวกต่อ พฤติกรรมแบบประชาธิปไตยมากที่สุด โดยความเคร่งศาสนา และ ความรู้สึกแปลกแยกมีอิทธิพลรองลงมา

ตามลำดับ ประการสอง พบว่า ความเคร่งศาสนามี อิทธิพลเชิงบวกอย่างมีนัยสำคัญทางสถิติต่อค่านิยมประชาธิปไตย และ พฤติกรรมแบบประชาธิปไตย แต่ไม่มีนัยสำคัญทางสถิติต่อความรู้สึกแปลกแยก โดย ความรู้สึกแปลกแยกมีอิทธิพลเชิงบวกอย่างมีนัยสำคัญทางสถิติต่อพฤติกรรมแบบประชาธิปไตย แต่ไม่มีนัยสำคัญทางสถิติต่อค่านิยมประชาธิปไตย อย่างไรก็ตาม ค่านิยมประชาธิปไตยมีอิทธิพลเชิงบวกอย่างมีนัยสำคัญทางสถิติต่อพฤติกรรมแบบประชาธิปไตย มากกว่าอิทธิพลที่มาจากความเคร่งศาสนา

คำสำคัญ : ความเคร่งศาสนา ความรู้สึกแปลกแยก ค่านิยมประชาธิปไตย และ พฤติกรรมแบบประชาธิปไตย

Abstract

This research had two objectives: Firstly, to get basic information about religiosity, alienation, democratic values and democratic behavior of Faculty Members and students of State University: Secondly, to analyze relationships and affection between religiosity, alienation, democratic values and democratic behavior. The sample sizes were 614 cases, 218 faculty members and 396 students. Multistage sampling was used in collecting the

data, as was the LISREL program for analyzing. We found that Firstly, Faculty Members and students were less religious, not much in alienation, moderate in democratic values and also no strong indication of political behavior. Totally we found that all 4 variables were significantly correlated, except correlation between alienation and religiosity and also alienation and democratic values. However, when we analyzed affection separately in couple of variables we found that democratic values had most affection on democratic behavior and also had religiosity and alienation accordingly. Secondly, religiosity was positively and significantly affect to democratic behavior but not significantly to alienation. And also alienation was positively and significantly affect to democratic behavior but not significantly to democratic values. However, democratic values had more positively and significantly affection to democratic behavior than religiosity had.

Keywords: Religiosity, Alienation, Democratic values and Democratic behaviors)

1. บทนำ

เหตุการณ์รัฐประหาร เมื่อ 19 กันยายน 2549 กลุ่มปัญญาชนกลุ่มหนึ่ง ซึ่งเป็นผู้นำทางความคิดของสังคมได้ออกมาเรียกร้องให้ทหารก่อการรัฐประหาร เหตุการณ์ดังกล่าว ส่งผลต่อเนื่องมาจนกระทั่งปัจจุบัน ให้เกิดการแบ่งข้างอย่างชัดเจนของประชาชน และ เกิดการปะทะกันจนเกิดการเสียชีวิต ระหว่างกลุ่มประชาชนที่เรียกร้องประชาธิปไตย กับทหาร ซึ่งทำให้คิดได้ว่าการศึกษาสูงอาจไม่ได้แสดงถึงแนวโน้มการมีจิตสำนึก

หรือจิตใจเป็นประชาธิปไตยอย่างแท้จริง สิ่งที่น่าพิจารณา กลับเป็นค่านิยมทางการเมืองของบุคคล ซึ่ง ส่งผลต่อเนื่อง เป็นทัศนคติ และ พฤติกรรมทางการเมือง [1] – [3] นอกจากนี้ ยังพบว่า ค่านิยมทางการเมือง มีความสัมพันธ์ กับ ระดับความเคร่งศาสนา มากกว่า ความแตกต่างของศาสนาที่นับถือ [4] เป็นการย้ำให้เห็นความสำคัญ ของ ความเคร่งศาสนา ต่อ การเมืองแม้ในที่ต่างวัฒนธรรมกัน โดยเฉพาะอย่างยิ่ง จากการศึกษา แนวคิด หรือ ทฤษฎีเกี่ยวกับวัฒนธรรมทางการเมือง และ สังคมวิทยา พบว่า ตัวแปรทั้ง 4 ตัวแปร ได้แก่ ความเชื่อ ค่านิยม ความรู้สึกแปลกแยก และ พฤติกรรมทางการเมือง ต่างเป็นตัวแปรสำคัญในการศึกษาเกี่ยวกับวัฒนธรรม และ การถ่ายทอดวัฒนธรรมทางการเมืองในสังคม [5] – [11]

ผู้วิจัยจึงเริ่มศึกษาข้อมูลจากประวัติศาสตร์การเมืองไทย เอกสารวิชาการ และผลงานวิจัยที่เกี่ยวข้องทั้งของประเทศไทยและต่างประเทศ จากนั้นกำหนดหัวข้อวิจัย และระเบียบวิธีวิจัย ศึกษากลุ่มตัวอย่าง ที่เป็นอาจารย์และนักศึกษาสังกัดมหาวิทยาลัยของรัฐ และกำหนดวัตถุประสงค์ของการวิจัย ดังนี้

1. เพื่อทราบถึงระดับของการแสดงออกของ พฤติกรรมทางการเมือง (การมีส่วนร่วมทางการเมือง และการต่อต้านเผด็จการ) ความรู้สึกแปลกแยก ความเคร่งศาสนา (ความเชื่อ ความศรัทธา และการปฏิบัติทางศาสนา) และระดับความมาก หรือ น้อย ของ ค่านิยมประชาธิปไตยของอาจารย์และนักศึกษาระดับมหาวิทยาลัย

2. เพื่อทราบถึงอิทธิพลของความเคร่งศาสนา ความรู้สึกแปลกแยกและค่านิยมประชาธิปไตยที่มีต่อ พฤติกรรมทางการเมือง (การมีส่วนร่วมทางการเมือง และการต่อต้านเผด็จการ) ของอาจารย์และนักศึกษาระดับมหาวิทยาลัย

การศึกษาวิจัยนี้ เน้นการศึกษาอย่างเป็นระบบทั้งในแนวกว้าง และแนวลึกในการวิจัยเดี่ยว ให้ประกอบ

รวมเข้าเป็นเนื้อเดียว เพื่อให้สามารถเข้าใจภาพรวม และสามารถเปรียบเทียบหน้าหนักของอิทธิพลระหว่างตัวแปรได้ การศึกษาวิจัยนี้จึงเปรียบเสมือนเป็นการวางพื้นฐาน การศึกษาวิจัยในประเด็นอื่นๆ ให้ได้ละเอียดขึ้น ทั้งใน แนวกว้างและแนวลึก ในการศึกษาวิจัยนี้ จึง ประกอบด้วยจำนวนตัวแปรค่อนข้างมาก อย่างไรก็ตาม ได้วางแนวทางการวิจัยไว้อย่างเป็นระบบ ให้ศึกษาได้ ทั้งแนวกว้างและแนวลึกควบคู่กันไป

2. ระเบียบวิธีการวิจัย

2.1 ประชากรเป้าหมาย กลุ่มตัวอย่าง และวิธีสุ่มตัวอย่าง

- ประชากร เป็นกลุ่มนักศึกษาและอาจารย์ มหาวิทยาลัยของรัฐทั่วประเทศ ประกอบด้วยอาจารย์ รวม 27,828 คน นักศึกษารวม 1,656,525 คน [12]

- จำนวนตัวอย่าง อาจารย์และนักศึกษา แยกตามมหาวิทยาลัย ดังแสดงในตารางที่ 1 โดยใช้สูตร ของ ยามาเน่ (Yamané) เป็นฐานในการคำนวณ และ กำหนดความคลาดเคลื่อน ของ การสุ่มที่ 0.05 [13] ซึ่ง คำนวณจำนวนตัวอย่างได้ กลุ่มละประมาณ 400 ตัวอย่าง มากกว่าประมาณการ 15 ตัวอย่างต่อ 1 ตัวแปรที่ต้องการวัดเป็นอย่างน้อย [14] ซึ่งเห็นว่าจำนวน ตัวอย่างยิ่งมาก ยิ่งส่งผลดีต่อผลการวิเคราะห์

- วิธีสุ่มตัวอย่าง ในขั้นแรก กำหนด มหาวิทยาลัยที่จะศึกษาให้ครอบคลุม และ เป็นตัวแทน มหาวิทยาลัย ของรัฐ แบบเฉพาะเจาะจง ชั้นสอง กำหนดจำนวนอาจารย์ และ นักศึกษาที่จะหาข้อมูล ตามอัตราส่วน ของ จำนวนอาจารย์ และ นักศึกษา ของ แต่ละมหาวิทยาลัย ชั้นสาม สำหรับนักศึกษา กำหนด อัตราส่วนนักศึกษา (Ratio) แยกตามชั้นปีการศึกษา (stratified) ด้วยเหตุผลให้ได้ตัวอย่างนักศึกษา ครอบคลุมทุกชั้นปีการศึกษาตามอัตราส่วน ของ นักศึกษาแต่ละชั้นปี ทั้งนี้ พยายามกระจายการเก็บ

ข้อมูลให้ครอบคลุมคณะวิชาให้มากที่สุด ทั้งนี้ เพื่อให้ได้ ตัวอย่างที่สามารถเป็นตัวแทนประชากร สำหรับอาจารย์ ใช้วิธีการกระจายการเก็บข้อมูล ให้ครอบคลุมสาขาวิชา ให้ได้มากที่สุด ตามอัตราส่วน ของ ตัวอย่างแยกตาม มหาวิทยาลัย

2.2 เครื่องมือที่ใช้ในการวิจัย

ส่วนที่ 1 เป็นส่วนของคำถามข้อมูลส่วนบุคคลที่เป็นคุณสมบัติส่วนตัว เพื่อให้ได้ภาพรวมข้อมูลพื้นฐานของกลุ่มตัวอย่างที่รวบรวมได้ทั้งหมด ได้แก่ เพศ อายุ ศาสนาที่นับถือ สถานภาพปัจจุบันในมหาวิทยาลัย ระดับชั้นปีการศึกษาของนักศึกษา และคณะวิชาที่สังกัด

ส่วนที่ 2 เป็นส่วนของคำถามความรู้สึกหรือความคิดเห็นเกี่ยวกับพฤติกรรมประชาธิปไตย (การวิจัยนี้ พิจารณา เฉพาะพฤติกรรม การมีส่วนร่วมทางการเมือง และการต่อต้านเผด็จการ) ความรู้สึกแปลกแยก ความ เกรงศาสนา และ ค่านิยมประชาธิปไตย

2.3 แหล่งที่มาของข้อมูลประเภทและการวัด

ข้อมูลที่รวบรวมได้ทั้งหมดเป็นข้อมูลปฐมภูมิ และเป็นเชิงปริมาณเท่านั้น ได้จากการให้กลุ่มตัวอย่างกรอกแบบสอบถามโดยตรงเป็นรายบุคคล

2.4 การวิเคราะห์ข้อมูล

2.4.1 ครอนบัคแอลฟา (Cronbach's Alpha, α) เพื่อ ทดสอบความเชื่อถือได้ ของ ข้อมูล

2.4.2 การวิเคราะห์ปัจจัย (Factor analysis) และ ตรวจสอบความเชื่อถือได้ (Reliability) เพื่อจัดกลุ่มตัวชี้วัดของมาตรวัดที่ได้จากข้อมูลเชิงประจักษ์ ทั้งนี้ เพื่อให้ได้ข้อมูลเชิงประจักษ์ที่เหมาะสม และ เชื่อถือได้ เพียงพอที่จะนำไปใช้ในการวิเคราะห์แบบจำลองสมการ โครงสร้าง โดย ค่า Bartlett test of Sphericity มีค่า Sig เท่ากับ 0.00 และ ค่า Kaiser-Meyer-Olkin Measure of sampling มากกว่า 0.8 ทุกตัวแปร

2.4.3 การวิเคราะห์แบบจำลองสมการโครงสร้าง (Structural Equation Model – SEM) ด้วยโปรแกรม

LISREL (Linear Structure Relationship) เพื่อหา information) รวมทั้ง อิทธิพล และ ความสัมพันธ์ โครงสร้างความสัมพันธ์ที่สอดคล้อง กลมกลืน และ เข้า ระหว่าง ตัวแปรที่อยู่ที่ในกรอบแนวความคิดการวิจัย กันได้ดีที่สุด กับ ข้อมูลประจักษ์ (manifest (Research Conceptual Framework) [15]

ตารางที่ 1 กลุ่มนักศึกษาและอาจารย์มหาวิทยาลัยของรัฐที่เป็นกลุ่มตัวอย่าง

มหาวิทยาลัย	อาจารย์	นักศึกษา					รวม
		ปี 1	ปี 2	ปี 3	ปี 4		
เชียงใหม่	55	17	15	13	13	58	
ขอนแก่น	48	17	15	13	12	57	
สงขลานครินทร์	69	10	9	8	8	35	
เกษตรศาสตร์	98	26	23	19	19	87	
จุฬาลงกรณ์	60	17	15	13	12	57	
ธรรมศาสตร์	35	14	13	10	10	47	
ศิลปากร	35	17	16	13	13	59	
รวม	400	118	106	89	87	400	

3. ผลการวิจัยและอภิปรายผล

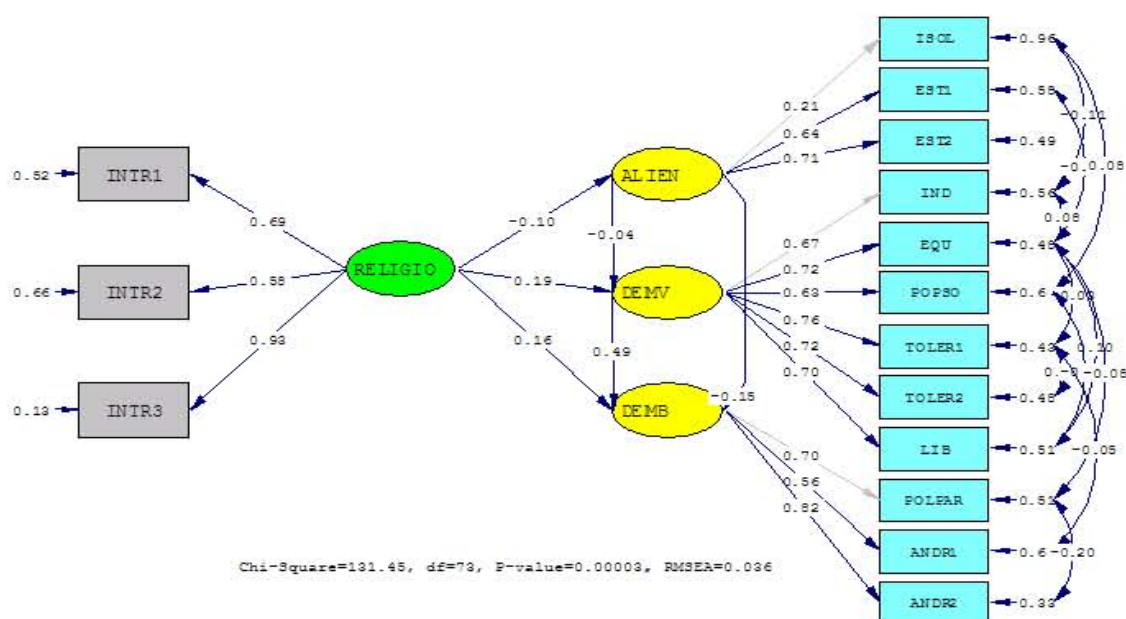

รูปภาพ 1 โครงสร้างความสัมพันธ์ทางเลือก หลังปรับโมเดล

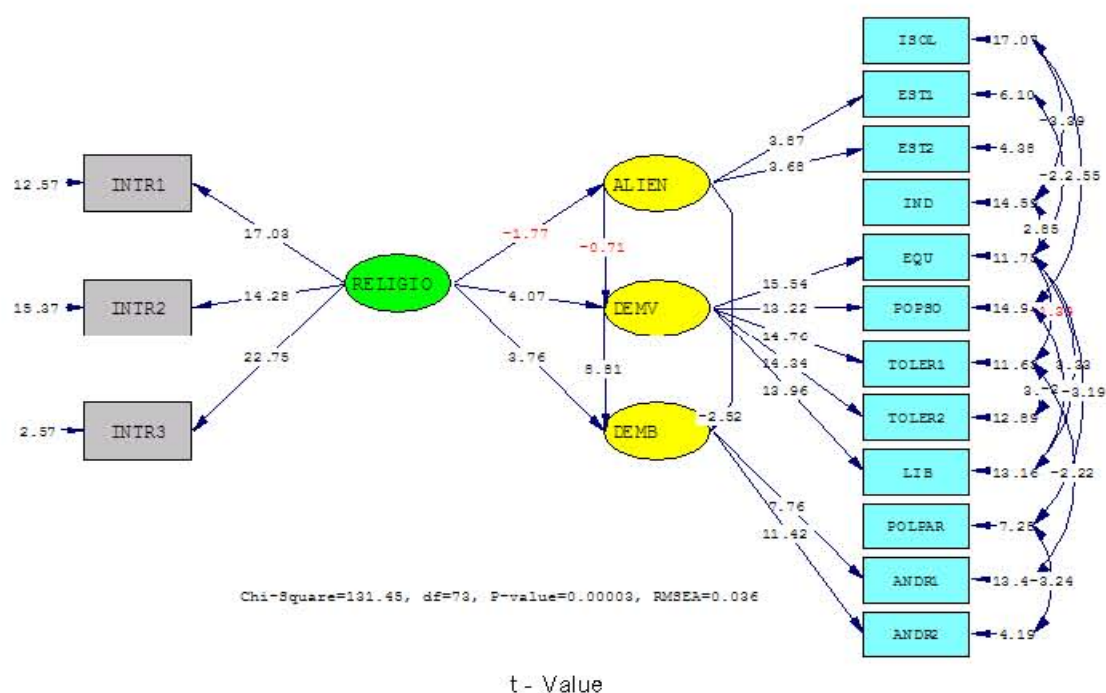

รูปภาพ 2 โครงสร้างความสัมพันธ์ทางเลือก หลังปรับโมเดล

Chi-square = 131.45, df = 73, Relative Chi-Square (Chi-Square / df) = 1.8007, RMSEA = 0.036, P-value = 0.00003, NCP = 58.45, NFI = 0.97, NNFI = 0.98, PNFI = 0.67, CFI = 0.99, IFI = 0.99, RFI = 0.96, RMR = 0.16, Standardized RMR = 0.037, GFI = 0.97, AGFI = 0.95, PGFI = 0.59, CN = 483.10

ตารางที่ 2 ผลการวิเคราะห์เส้นทางความสัมพันธ์ทางตรง (DE) ความสัมพันธ์ทางอ้อม (IE) และความสัมพันธ์รวม (TE) ของโครงสร้างความสัมพันธ์แบบจำลองทางเลือก เฉพาะเส้นทางที่มีนัยสำคัญ

ตัวแปรตาม	R ² (สมการลดรูป)	R ² (สมการเต็ม)	ความสัมพันธ์	ตัวแปรอิสระ			
				Religio	Alien	DEMV	DEMB
Alien	0.011	0.011	DE	N/A	-	N/A	N/A
			IE	N/A	-	N/A	N/A
			TE	N/A	-	N/A	N/A
DEMV	0.039	0.041	DE	0.19	N/A	-	N/A
			IE	N/A	N/A	-	N/A
			TE	0.19	N/A	-	N/A
DEMB	0.076	0.34	DE	0.16	- 0.15	0.49	-
			IE	0.0931	N/A	N/A	-
			TE	0.2531	- 0.15	0.49	-

โดยโปรแกรม LISREL ได้สมการโครงสร้างความสัมพันธ์ และ สมการลดรูป ดังนี้

Structural Equations

$$\text{ALIEN} = -0.095 * \text{RELIGIO}, \text{Errorvar.} = 0.82, R^2 = 0.011$$

$$(0.054) \quad (0.39)$$

$$-1.77 \quad 2.10$$

$$\text{DEMV} = -0.042 * \text{ALIEN} + 0.19 * \text{RELIGIO}, \text{Errorvar.} = 0.89, R^2 = 0.041$$

$$(0.059) \quad (0.046) \quad (0.10)$$

$$-0.71 \quad 4.07 \quad 8.56$$

$$\text{DEMB} = -0.20 * \text{ALIEN} + 0.62 * \text{DEMV} + 0.20 * \text{RELIGIO}, \text{Errorvar.} = 0.97, R^2 = 0.34$$

$$(0.080) \quad (0.070) \quad (0.052) \quad (0.19)$$

$$-2.52 \quad 8.81 \quad 3.76 \quad 5.01$$

Reduced Form Equations

$$\text{alien} = -0.095 * \text{religio}, \text{Errorvar.} = 0.82, R^2 = 0.011$$

$$(0.054)$$

$$-1.77$$

$$\text{demv} = 0.19 * \text{religio}, \text{Errorvar.} = 0.89, R^2 = 0.039$$

$$(0.046)$$

$$4.18$$

$$\text{demb} = 0.33 * \text{religio}, \text{Errorvar.} = 1.35, R^2 = 0.076$$

$$(0.058)$$

$$5.75$$

หลังปรับโมเดล (Modified) ได้ผลลัพธ์ดังรูปที่ 1, 2 และ สร้างตารางแสดงผลวิเคราะห์เส้นทางความสัมพันธ์ ได้ ดังตารางที่ 2 พร้อมกับสมการโครงสร้าง ความสัมพันธ์ พบว่า มาตรฐานวัดตัวแปรแฝงทั้ง 4 ตัวแปร ที่ได้จากการวิเคราะห์องค์ประกอบ ด้วยวิธีการวิเคราะห์องค์ประกอบเชิงสำรวจ (EFA) ในขั้นตอนแรก และ จัดกลุ่มตัวแปรตามทฤษฎี ด้วยการวิเคราะห์ องค์ประกอบเชิงยืนยัน (CFA) โดยกำหนดจำนวนกลุ่ม ที่สอดคล้องเชิงทฤษฎี และ ข้อกำหนดขั้นต่ำสุดที่ควร เป็น สำหรับการใช่โมเดล LISREL ในการวิเคราะห์ เป็น มาตรฐานวัดที่มีนัยสำคัญทางสถิติ ระดับ 0.01 ทุกมาตรฐานวัด และ นำหนักองค์ประกอบ ของ ตัวแปรประจักษ์ค่อนข้าง สูง อยู่ในเกณฑ์ดีมากตามมาตรฐาน สามารถนำไปเป็น ตัวแบบในการวิเคราะห์ข้อมูลต่อไปได้ดี

ความเที่ยงของการวัดที่ได้ปรับโมเดลแล้ว อยู่ใน เกณฑ์ ดีมาก 3 ตัวแปร ได้แก่ ความเคร่งศาสนา ค่านิยม ประชาธิปไตย พฤติกรรมแบบประชาธิปไตย และ อยู่ใน เกณฑ์ดี 1 ตัวแปร ได้แก่ ความรู้สึกแปลกแยก (เกณฑ์ การพิจารณา วัดจากค่า ค่าเฉลี่ย ของความแปรปรวนที่ ถูกสกัดได้ (ρv) ถ้ามากกว่า 0.5 ถือว่า ดีมาก และ ค่า ความเที่ยง ของ ตัวแปรแฝง (ρc) ถ้ามากกว่า 0.6 ถือว่า ดีมาก ค่าใกล้เคียง ถือว่า อยู่ในเกณฑ์ ดี ซึ่ง การวิเคราะห์ตัวแปร มีผลลัพธ์ดังได้กล่าวแล้วข้างต้น) กล่าว ได้ว่า มาตรฐานวัดทั้ง 4 มาตรฐานวัดมีความตรง ($t - \text{Value} \geq |2.56|$) และ ความเที่ยงของการวัดอยู่ในเกณฑ์ดีมาก สามารถนำไปใช้ในการศึกษาวิจัยได้อย่างดีมาก และ น่าจะให้ผลสรุปการวิจัยที่อยู่ในเกณฑ์ดีมากเช่นกัน

จากตาราง 2 และ รูปภาพ 1, 2 ผลการวิเคราะห์ พบว่า

1. ตัวแปรประจักษ์ของแต่ละตัวแปรแฝงเป็นตัวชี้วัดจริง ตามกรอบแนวความคิดในการทำวิจัยและสอดคล้องกับแบบจำลองมาตรวัด

2. เมื่อพิจารณาเส้นทางความสัมพันธ์เชิงสาเหตุ พบว่า มีเส้นทางความสัมพันธ์ทั้งในเชิงบวกและเชิงลบ ทั้ง อย่างมีนัยสำคัญทางสถิติ และ ไม่มีนัยสำคัญทางสถิติ

3. ความเคร่งศาสนา มีอิทธิพลเชิงบวกทางตรงอย่างมีนัยสำคัญทางสถิติระดับ 0.01 ต่อค่านิยมประชาธิปไตย โดยมีค่าน้ำหนักองค์ประกอบ (factor loading) = 0.19 และต่อ พฤติกรรมแบบประชาธิปไตย โดยมีค่าน้ำหนักองค์ประกอบ (factor loading) = 0.16 กล่าวได้ว่า ความเคร่งศาสนา มีอิทธิพลทางตรง ต่อ ค่านิยมประชาธิปไตย มากกว่า พฤติกรรมแบบประชาธิปไตย

4. ตัวแปรแฝงค่านิยมประชาธิปไตย มีอิทธิพลทางตรงเชิงบวกอย่างมีนัยสำคัญทางสถิติในระดับ 0.01 ต่อ ตัวแปรแฝง พฤติกรรมแบบประชาธิปไตย โดยมีค่าน้ำหนักองค์ประกอบ (factor loading) เท่ากับ 0.49 ในขณะที่ ความเคร่งศาสนา มีอิทธิพลเชิงบวกอย่างมีนัยสำคัญทางสถิติ ทั้งทางตรงและทางอ้อม ผ่านความเคร่งศาสนา ต่อ ตัวแปร พฤติกรรมแบบประชาธิปไตย โดยมีค่าน้ำหนักองค์ประกอบ (factor loading) รวม เท่ากับ 0.2531 กล่าวได้ว่า ความเคร่งศาสนา มี อิทธิพลทางตรง ต่อ ค่านิยมประชาธิปไตย โดยรวม มากกว่า ต่อ พฤติกรรมแบบประชาธิปไตย โดยมีค่าน้ำหนักองค์ประกอบ (factor loading) เท่ากับ 0.19 และ 0.16 ตามลำดับ อย่างไรก็ตาม ค่านิยมประชาธิปไตย ยังคงมีอิทธิพล ต่อ พฤติกรรมแบบประชาธิปไตย มากกว่า อิทธิพล จากความเคร่งศาสนา

5. ตัวแปรแฝงความรู้สึกแปลกแยก มีอิทธิพลทางตรงค่อนข้างน้อยเชิงบวก อย่างมีนัยสำคัญ

ทางสถิติในระดับ 0.01 ต่อ พฤติกรรมแบบประชาธิปไตย โดยมีค่าน้ำหนักองค์ประกอบ (factor loading) เท่ากับ - 0.15 ซึ่งแสดงว่า เมื่อมีความรู้สึกแปลกแยกมากขึ้น ก็จะมีพฤติกรรมชอบเข้าร่วมกิจกรรมทางการเมือง และต่อต้านพฤติกรรมเผด็จการ มากขึ้นตามไปด้วย ขณะเดียวกัน ก็มีอิทธิพลเชิงบวกเล็กน้อยอย่างไม่มีนัยสำคัญทางสถิติ ต่อ ค่านิยมประชาธิปไตย โดยมีค่าน้ำหนักองค์ประกอบ (factor loading) เพียง เท่ากับ - 0.04 และ เมื่อพิจารณาเปรียบเทียบอิทธิพลของ ทั้ง 3 ตัวแปรแฝงเฉพาะที่มีนัยสำคัญทางสถิติ พบว่า ค่านิยมประชาธิปไตย มีอิทธิพลทางตรง ต่อ พฤติกรรมแบบประชาธิปไตยมากที่สุด โดยมีค่าน้ำหนักองค์ประกอบ (factor loading) มากที่สุด เท่ากับ 0.49 ความเคร่งศาสนา มีค่าน้ำหนักองค์ประกอบ (factor loading) เท่ากับ 0.16 และ ความรู้สึกแปลกแยก มีค่าน้ำหนักองค์ประกอบ (factor loading) น้อยที่สุด เท่ากับ - 0.15

6. พิจารณาอิทธิพล ของ ความเคร่งศาสนาทางอ้อมผ่านความรู้สึกแปลกแยก และ ค่านิยมประชาธิปไตย พบว่า ตัวแปรแฝงความเคร่งศาสนาส่งอิทธิพลทางลบซ่อน จึงสรุปได้ว่า แท้จริง แล้ว แม้ อิทธิพลทางอ้อม ของ ความเคร่งศาสนา ถึง พฤติกรรมแบบประชาธิปไตย มีค่าดัชนีโดยรวมเป็นบวก แต่ยังคงไม่มีนัยสำคัญทางสถิติ

7. เมื่อพิจารณาเฉพาะผลลัพธ์ที่เป็น Total effect พบว่า ตัวแปรแฝงความรู้สึกแปลกแยก ความเคร่งศาสนาแบบฝังลึกในจิตใจ และ ค่านิยมประชาธิปไตย ต่างมีอิทธิพลเชิงบวก ต่อ พฤติกรรมแบบประชาธิปไตย โดยมีน้ำหนักองค์ประกอบ (factor loading) เท่ากับ - 0.15, 0.2531 และ 0.49 ตามลำดับ และ จากสมการโครงสร้าง พบว่า ทั้ง 3 ตัวแปรแฝงข้างต้น สามารถอธิบาย พฤติกรรมแบบประชาธิปไตย ได้รวม ร้อยละ 34

พิจารณาค่าดัชนี R^2 (ความสามารถในการอธิบายได้) จาก สมการโครงสร้างเต็มรูป และ สมการโครงสร้างลดรูป พบว่า

8. จากสมการเต็มรูป ความเคร่งศาสนา และ ความรู้สึกแปลกแยก อธิบายค่านิยมประชาธิปไตย อย่างมีนัยสำคัญทางสถิติ และ ไม่มีนัยสำคัญทางสถิติ ได้ร้อยละ 4.1 แต่จากสมการลดรูป ความเคร่งศาสนา อธิบาย ค่านิยมประชาธิปไตย อย่างมีนัยสำคัญทางสถิติ ได้ร้อยละ 3.9

9. จากสมการลดรูป และ สมการเต็มรูป ความเคร่งศาสนา อธิบาย ความรู้สึกแปลกแยก อย่างไม่มีนัยสำคัญทางสถิติ ได้เพียงร้อยละ 1.1

10. ความเคร่งศาสนา ค่านิยมประชาธิปไตย และ ความรู้สึกแปลกแยก อธิบาย พฤติกรรมแบบประชาธิปไตย ทั้ง อย่างมีนัยสำคัญทางสถิติ และ ไม่มีนัยสำคัญทางสถิติ ได้ร้อยละ 34 แต่จากสมการลดรูป ความเคร่งศาสนา อธิบาย พฤติกรรมแบบประชาธิปไตย อย่างมีนัยสำคัญทางสถิติ ได้ร้อยละ 7.6

4. สรุปผลการวิจัย

4.1 วัตถุประสงค์ข้อที่ 1

เพื่อทราบระดับ ของความเห็น และ พฤติกรรมเกี่ยวกับ พฤติกรรมแบบประชาธิปไตย (การมีส่วนร่วมทางการเมืองและการต่อต้านเผด็จการ) ความรู้สึกแปลกแยก ความเคร่งศาสนา และค่านิยมประชาธิปไตยของ อาจารย์ และ นักศึกษาระดับมหาวิทยาลัย พบว่าอาจารย์ และ นักศึกษา มีพฤติกรรมทางการเมืองแบบประชาธิปไตย (การมีส่วนร่วมทางการเมืองและการต่อต้านเผด็จการ) อยู่ในระดับต่ำมาก และจะไม่ต่อต้านคนดีที่เข้ามาดำรงตำแหน่งทางการเมืองโดยไม่ผ่านการเลือกตั้ง

เมื่อพิจารณาลีกแต่ละตัวแปรประจักษ์ (Manifest variable) พบว่า ทั้งอาจารย์ และ นักศึกษา ไม่ชอบการ

มีส่วนร่วมทางการเมือง และ ต่อต้านเผด็จการ เว้นแต่จะร่วมต่อต้านไม่ให้เกิดผู้นำที่มีอำนาจเด็ดขาด หรืออีกนัยหนึ่ง การมีอำนาจเผด็จการแต่เพียงผู้เดียว

เมื่อวิเคราะห์ลึกถึงตัวแปรประจักษ์ (Manifest variable) แยกตามกลุ่มอาจารย์และนักศึกษา จะพบว่า ทั้งอาจารย์และนักศึกษา ยังคงไม่ค่อยชอบการมีส่วนร่วมทางการเมืองและไม่ต่อต้านเผด็จการ เว้นแต่จะร่วมต่อต้านไม่ให้เกิดผู้นำที่มีอำนาจเด็ดขาดเหนือผู้อื่น ซึ่งอาจมองในอีกมุมหนึ่งได้ว่า หากมีผู้ทำรัฐประหารและบริหารประเทศด้วยการพยายามขอความร่วมมือให้เกิดการบริหารงานแบบมีส่วนร่วมจากฝ่ายต่างๆ โดยไม่ใช้อำนาจเด็ดขาดในการบริหารประเทศ ก็อาจส่งผลให้ไม่ถูกต่อต้านจากกลุ่มอาจารย์และนักศึกษา และเมื่อวิเคราะห์ลึกลงไปถึงระดับเปรียบเทียบกลุ่มอาจารย์กับกลุ่มนักศึกษา พบว่ากลุ่มอาจารย์มีแนวโน้มชอบการมีส่วนร่วมทางการเมืองเล็กน้อย แต่ตรงกันข้ามกลุ่มนักศึกษากลับมีแนวโน้มไม่ชอบการมีส่วนร่วมทางการเมืองเล็กน้อย และ มีความเคร่งศาสนาในระดับต่ำ และ เมื่อพิจารณาต่อไปถึงระดับตัวแปรประจักษ์ พบว่า อาจารย์มีความเคร่งศาสนาที่ฝังลึกภายในจิตใจ 1 (มีค่านิยมปฏิบัติการ ได้แก่ การปฏิบัติตามหลักการของศาสนา การดำรงชีวิตมีพื้นฐานบนหลักการศาสนา แม้ถูกต่อต้านก็ไม่ทิ้งหลักการศาสนา ไปร่วมกิจกรรมทางศาสนาด้วยความศรัทธาอย่างยิ่ง และเห็นว่าศาสนาสำคัญต่อการดำรงชีวิตประจำวันอย่างมาก) สูงสุด แต่มีความเคร่งศาสนาที่ฝังลึกในจิตใจ 3 (มีค่านิยมปฏิบัติการ ได้แก่ ไปร่วมกิจกรรมทางศาสนาสม่ำเสมอ แม้ไม่มีเพื่อน ไม่ว่าจะไปวัดหรือไม่ ท่านคิดว่าเคร่งศาสนา และปัจจุบันท่านเคร่งศาสนามากขึ้นกว่าเดิม) ต่ำสุด และมีแนวโน้มในทางลบ กล่าวคือ ไม่คิดว่าตนเคร่งศาสนา หรือ เคร่งศาสนามากขึ้นกว่าเดิม รวมทั้งไม่ชอบไปร่วมกิจกรรมทางศาสนาถ้าไม่มีเพื่อนไปด้วย

แนวโน้มมีค่านิยมประชาธิปไตยระดับปานกลาง ซึ่ง เมื่อพิจารณาเฉพาะตัวแปรประจักษ์ (Manifest variable) พบว่าให้ความสำคัญต่อตัวแปรประจักษ์ ความเป็นปัจเจกบุคคล การอดทน อดกลั้น ต่อ ความคิดเห็น และ พฤติกรรมที่แตกต่าง 1 ความเสมอภาค อำนาจอธิปไตยเป็นของปวงชน (ยึดมั่นเรื่องประชาชน ต้องเป็นใหญ่) อดทน อดกลั้น ต่อ ความคิดเห็น และ พฤติกรรมที่แตกต่าง 2 และเชื่อเรื่องสิทธิ และเสรีภาพ ตามลำดับ แสดงว่าอาจารย์และนักศึกษา ให้ความสำคัญค่านิยมเรื่องความเป็นปัจเจกบุคคลมากที่สุด และให้ความสำคัญค่านิยมความเชื่อเรื่องสิทธิและเสรีภาพน้อยที่สุด อย่างไรก็ตาม เมื่อเปรียบเทียบค่า Mean ของ ทุกตัวแปรประจักษ์ พบว่าอาจารย์ และ นักศึกษามีแนวโน้มให้ความสำคัญต่อตัวแปรประจักษ์ ค่านิยมประชาธิปไตยค่อนข้างใกล้เคียงกัน

เนื่องจากต้องปรับตัวเลขสถิติของตัวแปรประจักษ์ ความรู้สึกแปลกแยก เพื่อให้การวิเคราะห์ด้วยโปรแกรม LISREL ไม่เกิดค่า Error variance เป็นลบ [16] จึงต้อง อ่านค่าสถิติ ในทิศทางตรงข้ามกับตัวเลขข้อมูลเชิงประจักษ์ ซึ่งข้อมูลเชิงประจักษ์ แสดงให้เห็นว่า กลุ่มอาจารย์และกลุ่มนักศึกษาไม่มีความรู้สึกแปลกแยก และ เมื่อพิจารณาเฉพาะตัวแปรประจักษ์ พบว่ามีความรู้สึกไม่โดดเดี่ยวค่อนข้างน้อย และมีความรู้สึกไม่เป็นปฏิบัติ 1 มากที่สุด แต่ก็ไม่มากนัก ซึ่งสรุปได้ว่า กลุ่มอาจารย์และนักศึกษาไม่มีความรู้สึกโดดเดี่ยว และไม่มีความรู้สึกเป็นปฏิบัติ อื่นๆหนึ่ง ไม่มีความรู้สึกแปลกแยกเกิดขึ้นในจิตใจ

4.2 วัตถุประสงค์ข้อที่ 2

เพื่อวิเคราะห์อิทธิพล ของ ความเคร่งศาสนา ความรู้สึกแปลกแยก และค่านิยมแบบประชาธิปไตย ต่อ พฤติกรรมทางการเมือง (การมีส่วนร่วมทางการเมือง

และการต่อต้านเผด็จการ) ของอาจารย์และนักศึกษาระดับมหาวิทยาลัย จากผลการศึกษาวิจัย พบว่า

1. ความเคร่งศาสนา (ระดับธรรมดา) มีอิทธิพลต่อ ค่านิยมประชาธิปไตย และ พฤติกรรมแบบประชาธิปไตยในเชิงบวก อย่างมีนัยสำคัญทางสถิติ อย่างไรก็ตาม กล่าวได้ว่ามีอิทธิพลค่อนข้างเบาบาง และ เมื่อเปรียบเทียบอิทธิพลของความเคร่งศาสนาที่มีต่อ ค่านิยมประชาธิปไตย กับ ที่มีต่อพฤติกรรมแบบประชาธิปไตย ข้อมูลประจักษ์ (manifest information) แสดงให้เห็นว่า ความเคร่งศาสนามีอิทธิพลต่อ พฤติกรรมแบบประชาธิปไตยมากกว่ามีอิทธิพลต่อ ค่านิยมประชาธิปไตย

2. ความรู้สึกแปลกแยก มีอิทธิพลต่อพฤติกรรมแบบประชาธิปไตยในเชิงบวก อย่างมีนัยสำคัญทางสถิติ กล่าวคือ เมื่อเกิดความไม่พึงพอใจ ต่อนโยบาย ของ รัฐ ในด้านต่างๆ ก็จะเข้ามีส่วนร่วมทางการเมือง ในเชิงต่อต้าน เป็นต้น

3. ค่านิยมประชาธิปไตย มีอิทธิพลต่อพฤติกรรมแบบประชาธิปไตยมากกว่าอิทธิพลที่มาจากความเคร่งศาสนา กล่าวคือ การส่งเสริมให้มีค่านิยมประชาธิปไตยสูงขึ้น โดยตรง จะมีอิทธิพลทำให้แสดงพฤติกรรมแบบประชาธิปไตย มากขึ้น มากกว่า การส่งเสริมให้มีความเคร่งศาสนามากขึ้น อย่างไรก็ตาม การส่งเสริมให้มีความนิยมประชาธิปไตยมากขึ้น และ มีความเคร่งศาสนา มากขึ้น เป็นผลดีต่อการปกครองระบอบประชาธิปไตย ทั้ง 2 ประการ

4. ความรู้สึกแปลกแยก มีอิทธิพลเชิงบวกต่อ ค่านิยมประชาธิปไตย อย่างไม่มีนัยสำคัญทางสถิติ กล่าวคือ ความรู้สึกแปลกแยก ไม่อาจกล่าวได้ว่า มีอิทธิพลต่อ ค่านิยมประชาธิปไตย ที่ระดับนัยสำคัญ 0.05 ลงมา แต่ก็มีความเป็นไปที่อาจมีนัยสำคัญในระดับมากกว่า 0.05 ซึ่ง ไม่ได้วิเคราะห์ในการศึกษาวิจัยนี้

5. ข้อเสนอแนะ จากผลการวิจัย

จากการศึกษาวิจัย พบว่าตัวแปรที่ศึกษาวิจัย มีความสัมพันธ์กันทั้งเชิงบวกและเชิงลบ ทั้งมีนัยสำคัญ และไม่มีนัยสำคัญ รวมทั้งได้พบข้อค้นพบ 4 ข้อ ดังได้กล่าวถึงแล้วในวัตถุประสงค์ข้อที่ 2 และมีข้อเสนอแนะในเชิงปฏิบัติ ดังนี้

5.1 ส่งเสริมเรื่องสิทธิและเสรีภาพในการนับถือศาสนาในสังคมไทยอย่างกว้างขวางให้เป็นไปแบบธรรมชาติค่อยเป็นค่อยไป ไม่เน้นศาสนาใดศาสนาหนึ่งเป็นการเฉพาะ ซึ่งอาจก่อให้เกิดสภาพความรู้สึกไม่เป็นมิตร และต่อต้านกัน ในสังคม รวมทั้งสนับสนุนให้บุคคลมีโอกาสเข้าถึงแก่นแท้ของศาสนามากขึ้น เพื่อให้เกิดความเคร่งศาสนาที่ฝังลึกในจิตใจมากขึ้น ทั้งในด้านความเชื่อและการปฏิบัติด้วยความศรัทธาทางศาสนา ซึ่ง จะส่งผลเชิงบวกต่อเนื่องถึงค่านิยมประชาธิปไตย และพฤติกรรมแบบประชาธิปไตย อย่างไรก็ตาม ไม่ควรเน้นส่งเสริมให้มากเกินไปจนสังคมมีความเคร่งศาสนาโดยรวม แบบสุดโต่ง ซึ่งอาจส่งผลในทางตรงข้ามต่อค่านิยมประชาธิปไตย และพฤติกรรมแบบประชาธิปไตย

5.2 จัดโครงการถ่ายทอดค่านิยมประชาธิปไตย จนกระทั่งสังคมยอมรับเป็นค่านิยมของสังคม และเกิดเป็นจิตสำนึกประชาธิปไตยขึ้นในบุคคล พร้อมการสนับสนุนเชิงปฏิบัติ เนื่องจากค่านิยมประชาธิปไตยที่มีพลังจะต้องมีองค์ประกอบของประสบการณ์จริงในทางปฏิบัติด้วย [17]

5.3 แม้จากข้อมูลเชิงประจักษ์ (manifest information) พบว่า ค่านิยมประชาธิปไตยที่มีในตัวอาจารย์และนักศึกษามหาวิทยาลัยไม่ครบทุกประเด็น แต่การถ่ายทอดให้เกิดค่านิยมแบบประชาธิปไตยในจิตสำนึก เพื่อส่งผลถึงพฤติกรรมแบบประชาธิปไตยอย่างถูกต้องควรเน้นกระทำทุกตัวแปร

5.4 ส่งเสริมเสรีภาพ ในการนำเสนอข้อมูลด้านต่างๆ ต่อประชาชน เพื่อให้ประชาชนมีโอกาสได้รับ

ข่าวสาร และข้อมูลที่เป็นความจริงต่างๆ ซึ่งจะมีผลต่อเนื่องไปถึงพฤติกรรมส่วนบุคคล ที่จะแสดงออกทั้งในเชิงบวกและเชิงลบต่อเรื่องราวทางการเมือง

5.5 ส่งเสริมให้ประชาชนมีสิทธิและเสรีภาพอย่างเต็มที่ที่จะเข้าถึงข้อมูลและข้อเท็จจริงต่างๆ รวมทั้งเปิดโอกาสในการแสดงออกอย่างเสรี ซึ่งจะส่งผลต่อเนื่องไปถึงพฤติกรรมส่วนบุคคล ที่จะแสดงออก

5.6 ในส่วนของศาสนากับการเมือง ต้องแยกศาสนาออกจากการเมืองอย่างชัดเจน ให้ต่างปฏิบัติหน้าที่ของตนโดยอิสระตามบทบาทของตน ซึ่งจะส่งผลให้บุคคลไม่มีความรู้สึกเชิง อคติ (Bias) ต่อศาสนาทั้งในเชิงบวกหรือเชิงลบ ทำให้ ศาสนาสามารถแสดงบทบาทในด้านการพัฒนาคุณธรรมและจริยธรรมให้กับสังคมได้อย่างเต็มที่ ซึ่งจะเป็พื้นฐานสำคัญประการหนึ่งของการพัฒนาระบอบประชาธิปไตย

โดยสรุป วัฒนธรรมทางศาสนา ยังคงแสดงให้เห็นแนวโน้ม มีความสำคัญต่อพัฒนาการของระบอบประชาธิปไตย ในด้านการเสริมสร้างคุณธรรมและจริยธรรมให้กับสังคม และส่งผลกระทบเชิงบวกไปถึงค่านิยมประชาธิปไตย และพฤติกรรมแบบประชาธิปไตย อย่างไรก็ตาม ยังคงสมควรแยกบทบาทของศาสนาให้มีเสรีภาพ และเป็นอิสระจากการเมือง มีขอบเขตในการสร้างสรรค์ คุณธรรม และจริยธรรม ให้กับสังคมโดยรวมอย่างจริงจัง เท่านั้น ในส่วนของค่านิยมประชาธิปไตย และพฤติกรรมแบบประชาธิปไตย แสดงให้เห็นแนวโน้มว่าต้องส่งเสริมให้เกิดการถ่ายทอดค่านิยมประชาธิปไตย พร้อมกับการส่งเสริมให้เกิดการนำไปปฏิบัติจริงในทุก ระดับของสังคม และท้ายสุดการต่อต้านระบอบเผด็จการรัฐประหาร แสดงแนวโน้มให้เห็นว่ายังคงต้องส่งเสริมให้อาจารย์และนักศึกษาดำรงจิตวิญญาณของการเข้ามีส่วนร่วมเป็นส่วนหนึ่งของสังคมอย่างจริงจัง ทั้งส่งเสริมการเข้าร่วมพัฒนาท้องถิ่น หรือสังคมที่ตนสังกัดอยู่ เพื่อ

ให้เกิดเป็นพลังนักศึกษาแล อาจารย์ เช่นที่เคยเป็นมา
เมื่อครั้ง 14 ตุลาคม 2516 และ 6 ตุลาคม 2519

เอกสารอ้างอิง

- [1] ทินพันธ์ นาคะตะ, *วิถีชีวิตไทย: วัฒนธรรมทางการเมืองของคนรุ่นใหม่*, โครงการเอกสารและตำรา สมาคมรัฐประศาสนศาสตร์ นิด้า. สำนักพิมพ์ ห้างหุ้นส่วนจำกัด สหายบล็อกและการพิมพ์, 2546.
- [2] ลิขิต ธีรเวคิน, *การเมืองไทย และ ประชาธิปไตย*, สำนักพิมพ์ บริษัท มิสเตอร์ก๊อปปี (ประเทศไทย) จำกัด, 2552.
- [3] ลิขิต ธีรเวคิน, *ประชาธิปไตยไทยและการปฏิรูปการเมืองไทย*, สำนักพิมพ์เจ้าพระยาระบบการพิมพ์, กรกฎาคม 2546.
- [4] Canetti-Nisim, D. (2003, December). Two religiousmeaning systems, one political belief System: religiosity, alternative religiosity and political extremism. Abstract. ***Totalitarian Movements & Political Religions***, 4, (3), 35-54. Retrieved October 26, 2006, from <http://taylorfrancis.metapress.com/index/Q9WPLMYABJG55GLK.pdf>
- [5] Almond, A. G., Dalton, R. J., & Powell, Jr., G. B. (2002). Democratic Political Culture and Political Action. *European Politics Today*. Priscilla McGeehon Publisher, John P. Pow Company, Inc., U.S.A.
- [6] Almond, A. G., Powell, Jr., G. B. & Mundt, R. J. (1993). *Comparative Politics: A Theoretical Framework*. Harper Collins College Publishers R. R. Donnelley & Sons Company, The Lehigh Press, Inc., U.S.A.
- [7] Almond, G. A., & Verba, S. (1963). Political Attitudes and Democracy in five Nations. *The Civic Culture*. Princeton University Press. Princeton, New Jersey
- [8] Charon, J. M. (1992). *Sociology: A Conceptual Approach*. Simon & Schuster, Inc., Needham Heights, MA 02194
- [9] Lasswell, H. D. (1977). *Political Sociology*. The University of Chicago Press, Chicago, U.S.A
- [10] Milbrath, L. W. (1966). *Political Participation: How and Why do People get involve in Politic*. Rand McNally & Company, U.S.A.
- [11] Pye, L. W., & Verba, S., (Ed.) (1965). *Political Culture and Political Development*. Princeton University Press., Princeton, New Jersey, U.S.A.
- [12] สำนักงานคณะกรรมการอุดมศึกษา. *รายงานประจำปี 2551*
- [13] Israel, G. D. (1992). Determining Sample Size, *PEOD6*, University of Florida, IFAS. Retrieved March 31, 2010, from <http://edis.ifas.ufl.edu/pdf/PD/PD00600.pdf>
- [14] Bentler, P.M., & Chou, C – P (1987). Practical Issues in Structural Modeling. *Sociological Methods and Research*, 16 (11), pp. 78 – 117
- [15] สุขมาส อังศุโชติ สมถวิล วิจิตรวรรณ และรัชนี้กุล ภิญโญภาณุวัฒน์ (2552). *สถิติวิเคราะห์สำหรับการวิจัยทางสังคมศาสตร์และพฤติกรรมศาสตร์: เทคนิคการใช้โปรแกรม LISREL*, พิมพ์ครั้งที่ 2, กรุงเทพมหานคร. เจริญดีมีนคองการพิมพ์

- [16] Statistic Solutions Inc. (2010). Statistic Solutions. Retrieved May, 28, 2010, from <http://www.straticssolution.com/statistics-software/amos/printpage/>
- [17] Levinger, B. (n.d). Whither thougoest: Education, Democracy and The Building of a common future, *Improving Educational Quality (IEQ) Project*. Retrieved January 22, 2010, from <http://www.ieg.org/pdf/Whitherthou.pdf>

มาริช คุณากร (ผู้พิมพ์)

นักศึกษา ภาควิชา การบริหารการพัฒนา
บัณฑิตวิทยาลัย มหาวิทยาลัยราชภัฏสวนสุนันทา
โทรศัพท์ 089 – 5339100

E – Mail: mariskunakorn@hotmail.com

ณรงค์ กุลนิเทศ

อาจารย์ ภาควิชา การบริหารการพัฒนา
บัณฑิตวิทยาลัย มหาวิทยาลัยราชภัฏสวนสุนันทา

อิมรอน มะลูลีม

ศาสตราจารย์ วิทยาลัยนวัตกรรมการจัดการ
มหาวิทยาลัย ราชภัฏวไลยอลงกรณ์